

Stadler Form®

Ein Schweizer KMU setzt sich auf

Amazon

durch

Stadler Form[®]

Samuel Wyss

Betriebsökonom, Fachrichtung Kommunikation

Verheiratet, 1 Tochter

Freizeit: Reisen mit der Familie, auf dem Wasser sein

Seit 2008 bei Stadler Form in div. Funktionen

Passion: Digitale Systeme nutzen, um den Alltag besser zu machen



Stadler Form[®]

Who we are



1998 von Martin Stadler gegründet auf der Suche nach einem Luftbefeuchter

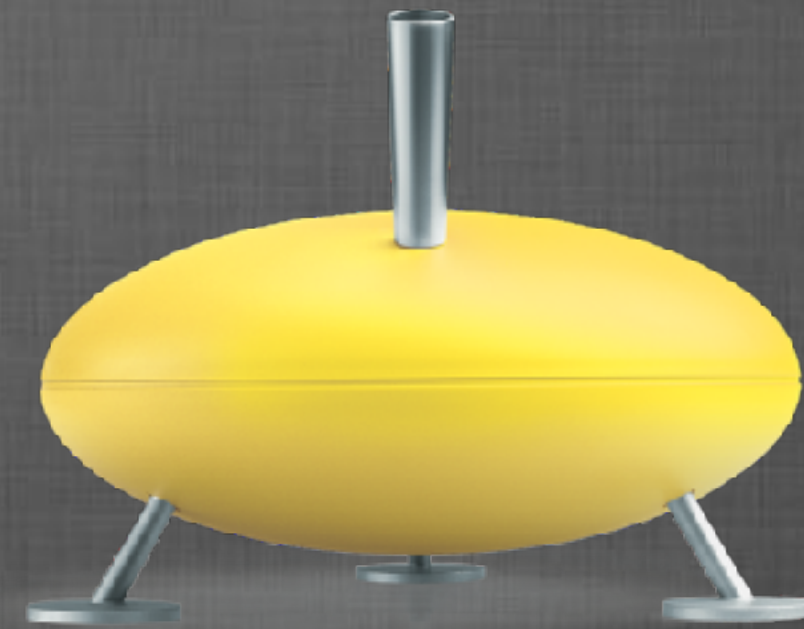

Stadler Form®

Design



Talentierte Schweizer Designer
Über 46 Design Auszeichnungen



Stadler Form®

Innovation

Flammeneffekt



Reinigung



Patente

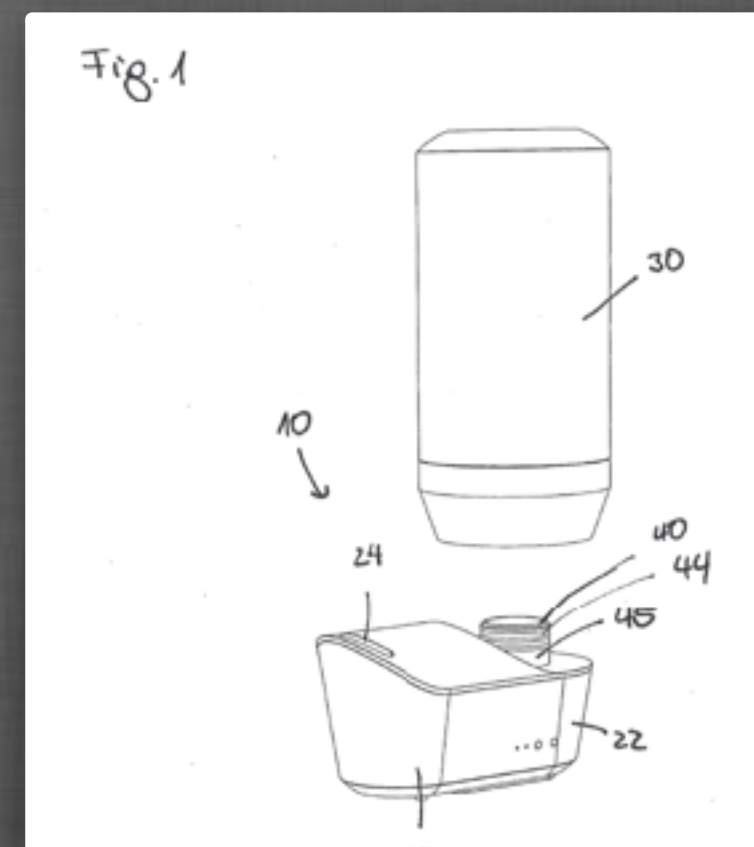

Geräuschreduktion

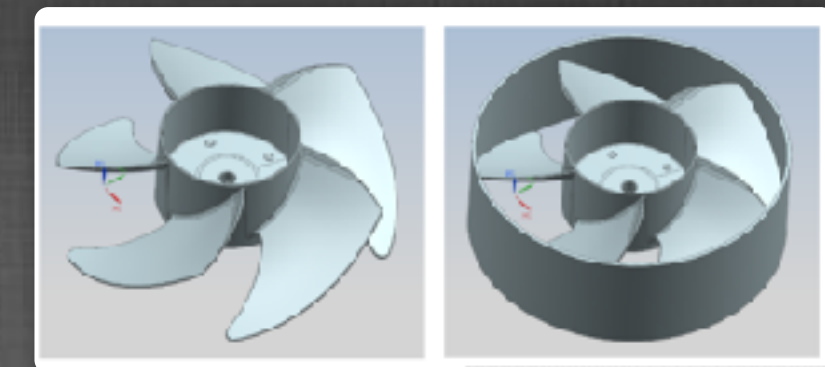

Maximale Leistung

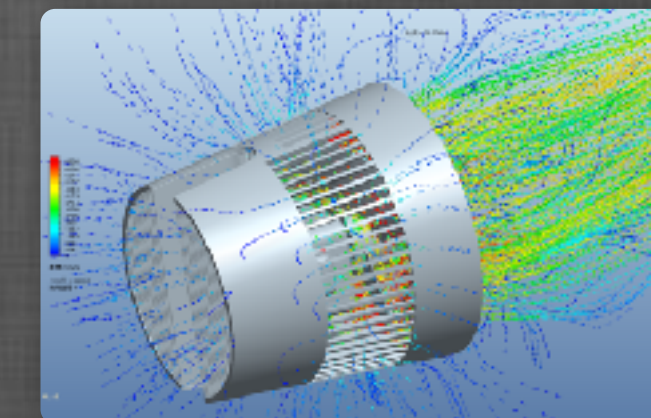

Jedes Jahr 3-5 neue Produkte
Neue Features / überraschende Effekte / verbesserte User Experience

Stadler Form®

Produktkategorien

Luftbefeuchter

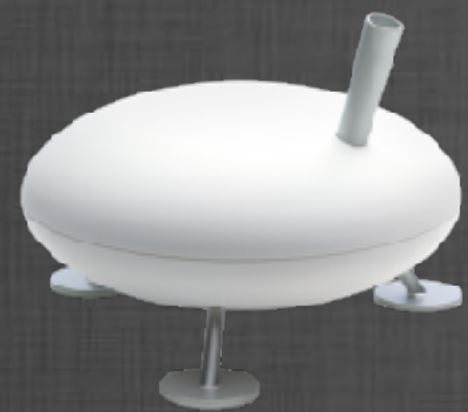

Fred

Luftreiniger



Roger

Ventilatoren



Leo

Heizlüfter

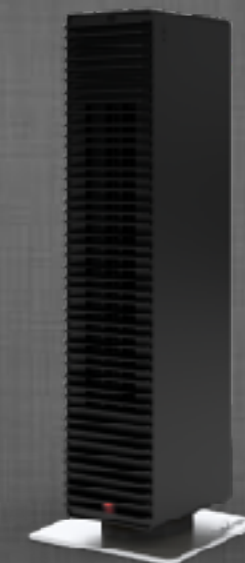

Paul

Luftentfeuchter



Theo

Aroma
Diffuser



Zoe

Zubehör



Selina

Stadler Form®

Marketing



LUCY - MOBILE FRAGRANCE WITH CANDLELIGHT

We are happy to welcome Lucy, our first aroma diffuser for essential oils that is battery-operated. It's the perfect combination: up to 7 hours battery time with the beloved Amber Light which creates realistic candlelight. You now can download all the images, product video and the product description of Lucy including technical and logistics information. We look forward to seeing how you will let Lucy shine for the launch.

Official launch date: mid of October (TBD by end of August)

GET ALL THE CONTENT!

Kampagnen

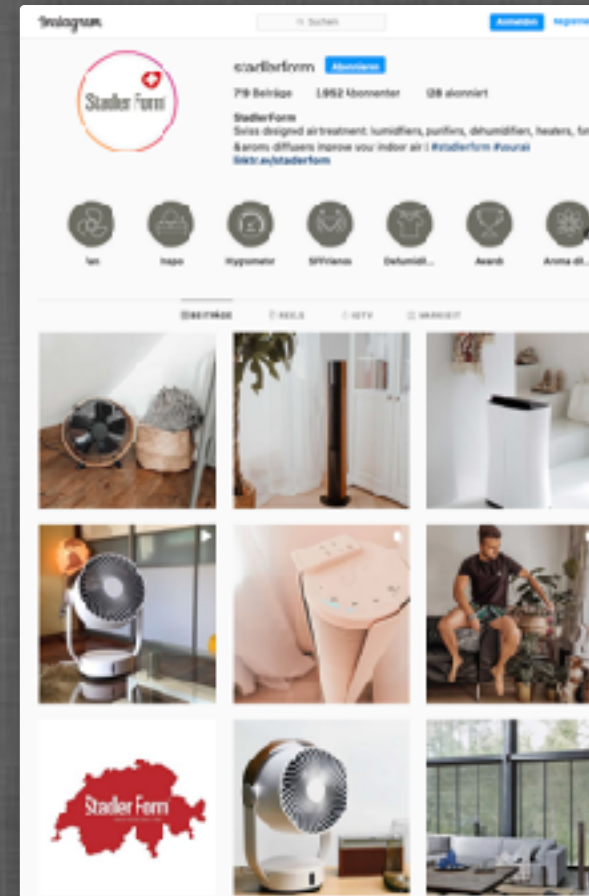

Inspirierende Social Media Kanäle

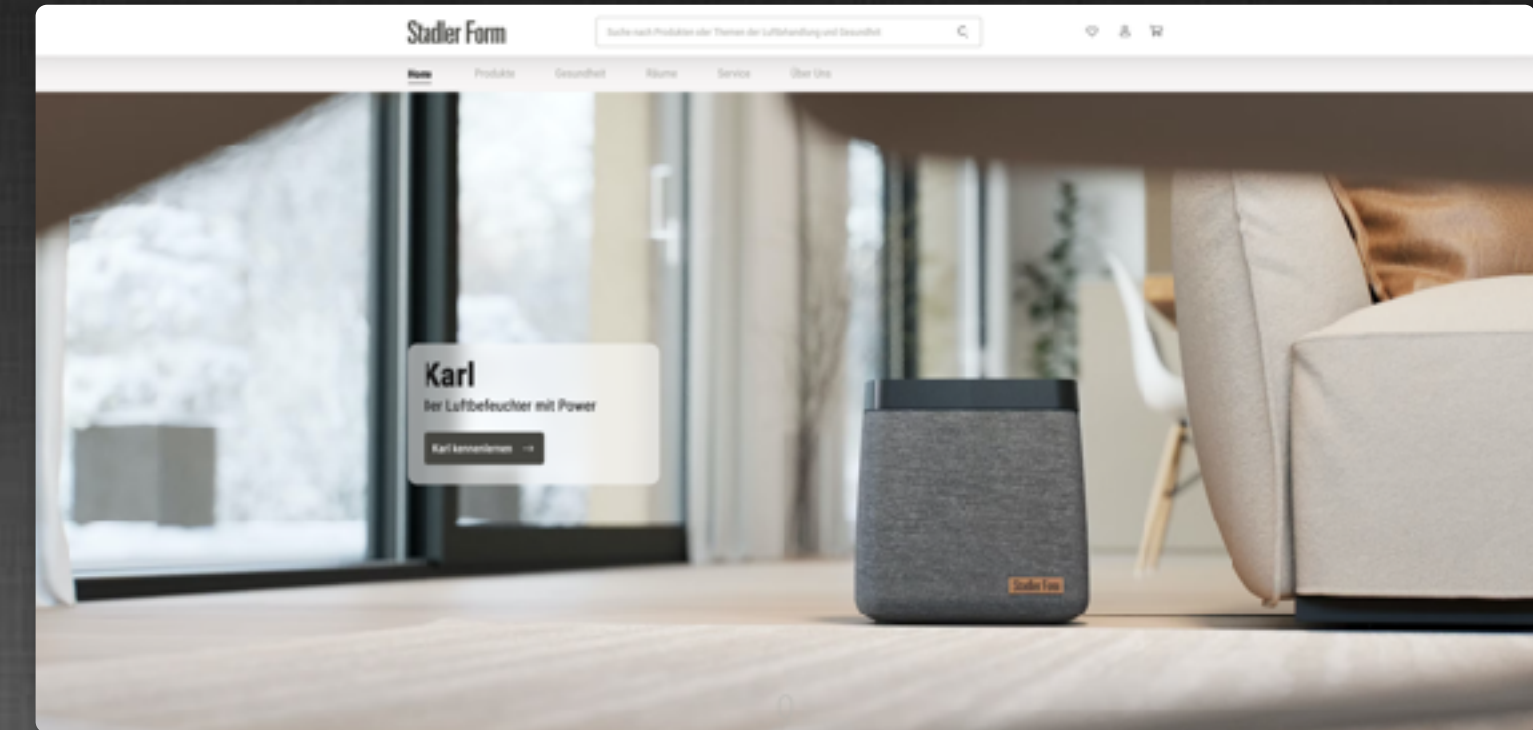

Emotionale Kommunikation

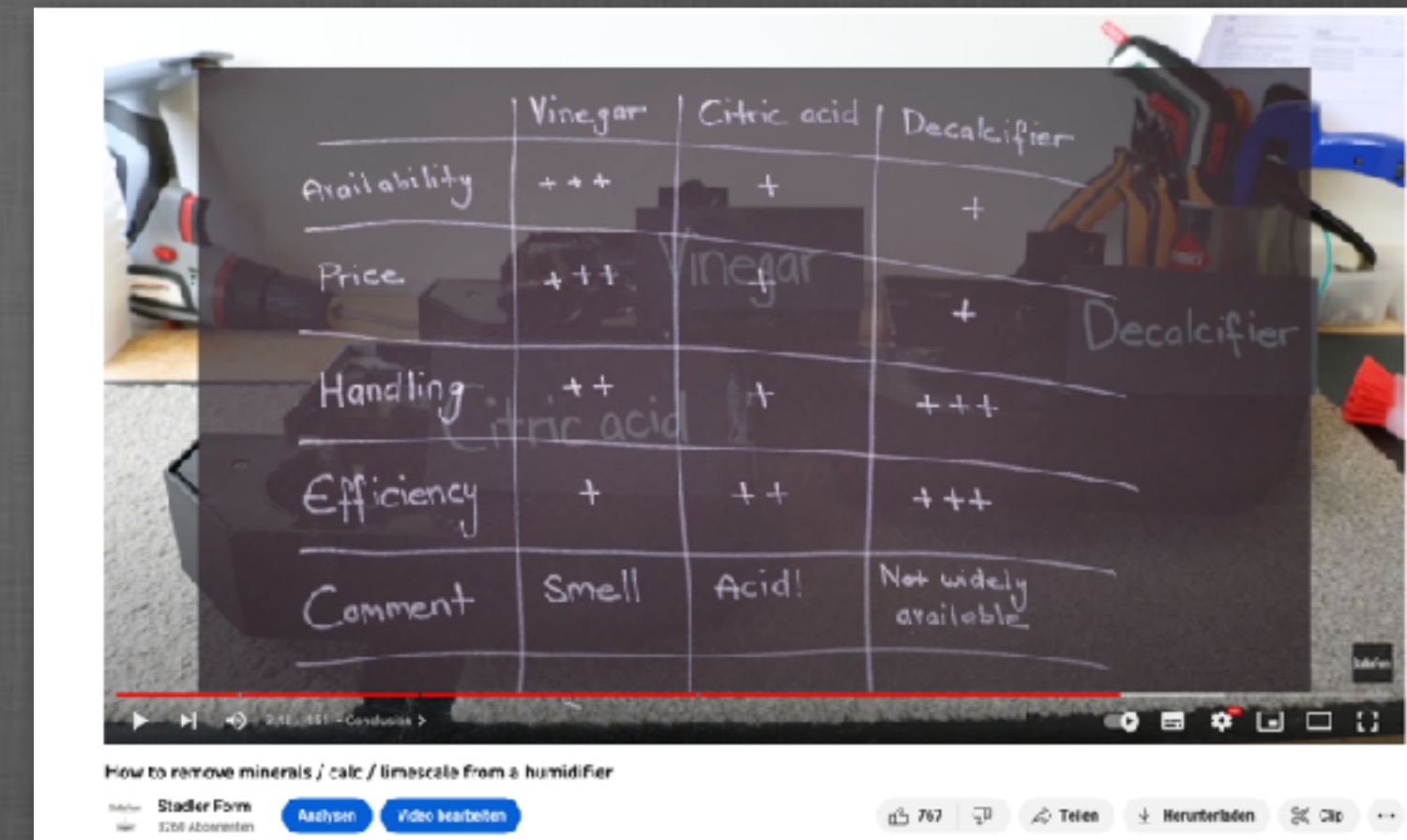

Video Content - inhouse produziert

Stadler Form®

Customer Service



Erreichbar, direkt ansprechbar,
lösungsorientiert, sympathisch

Stadler Form®



Stadler Form®

Basics



Stadler Form®

Die Arbeit mit Amazon ist...

... eine
Gefühlsachterbahn.

Raphaela

... interessant,
abwechslungsreich, aber
sehr nervenaufreibend.

Samuel

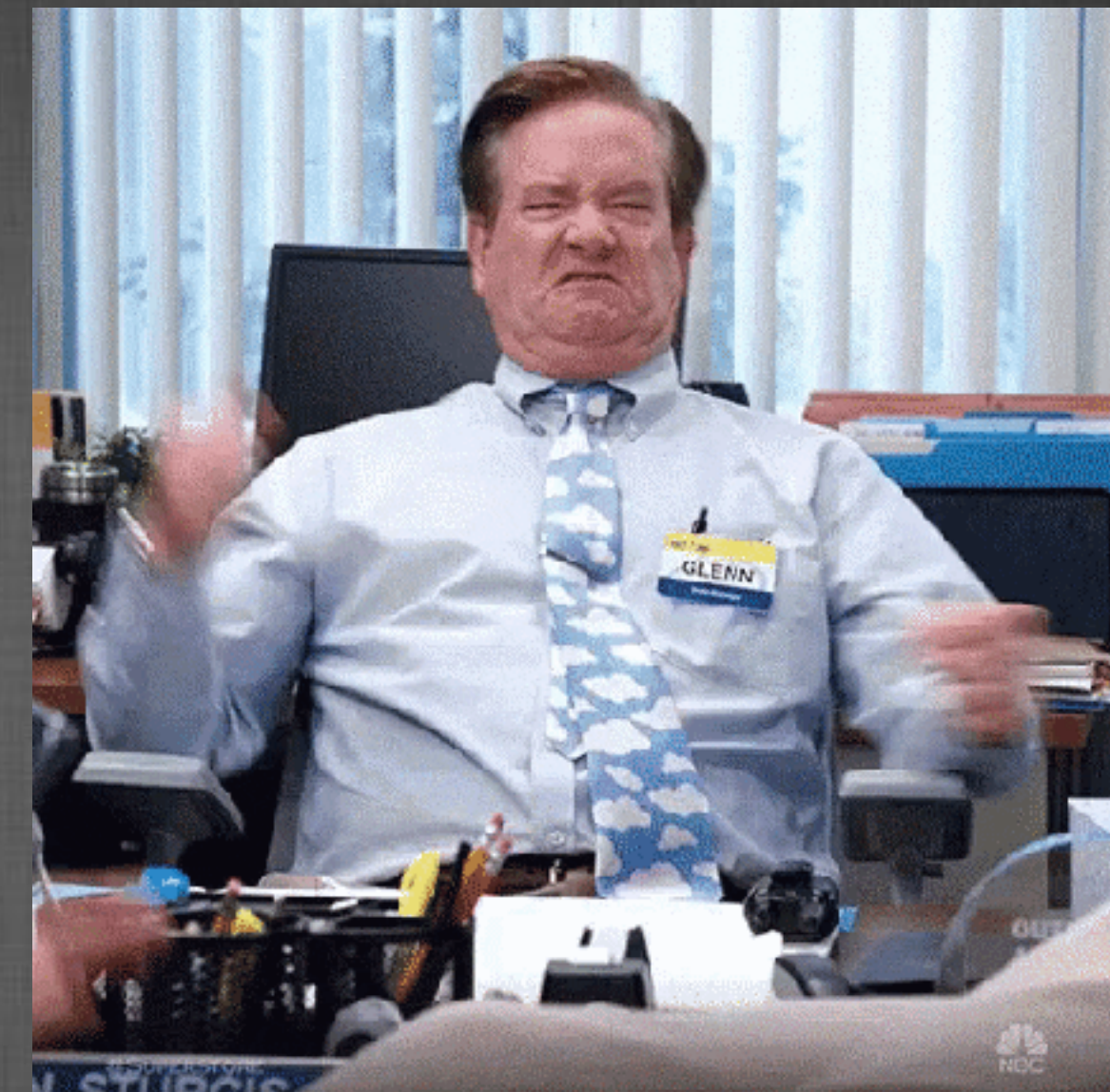

Stanislava

Stadler Form®

5 Gründe

wieso man sich das
trotzdem
antun sollte

Stadler Form®

1. Relevanz / Grösse

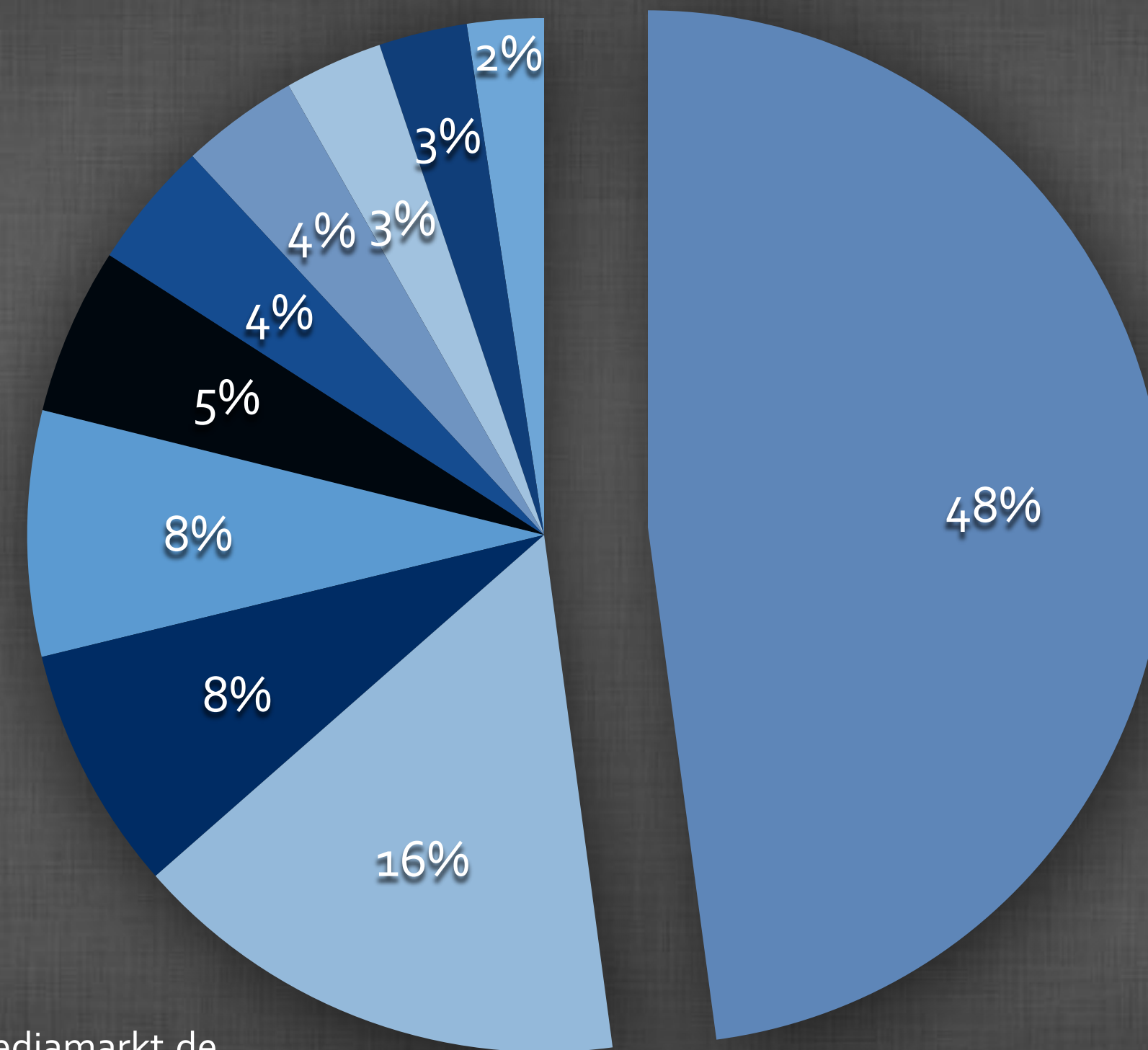

Quelle: EHI Retail Institute
B2C Onlineshops
für physische Waren 2021

- Amazon.de
- Zalando.de
- Apple.com
- Docmorris.de
- Otto.de
- Ikea.com
- Lidl.de
- Mediamarkt.de
- Saturn.de
- hm.com/de-de

Stadler Form®

2. Gezieltes Advertising

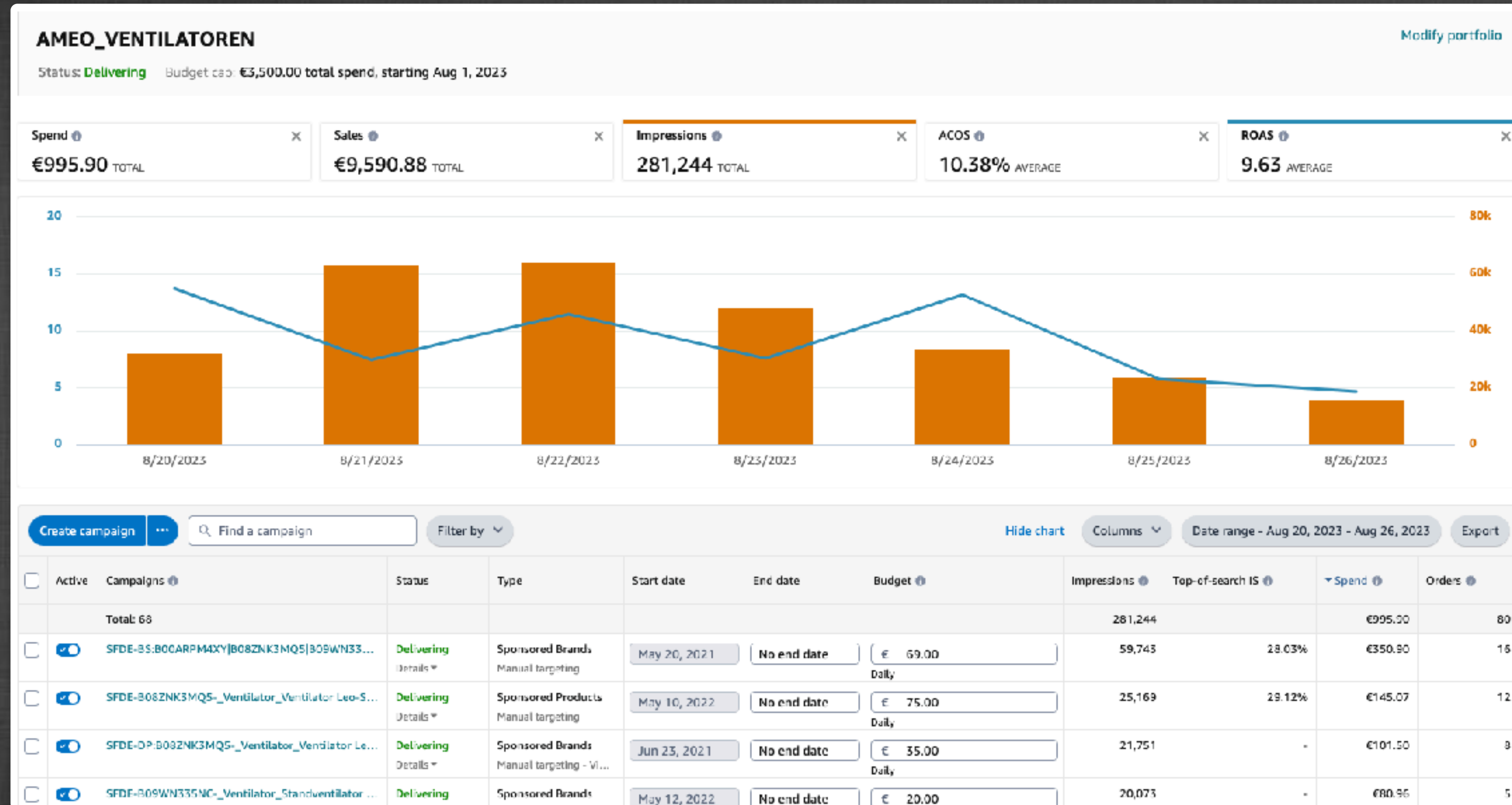

Zielgerichtet
 AMZ kennt seine KundInnen genau
 Gute Attribution
 Targeting auf Competitors
 Hohe Conversion Rate
 Sehr hohes Suchvolumen
 Maximaler ROAS!

Stadler Form®

3. Abstrahleffekte

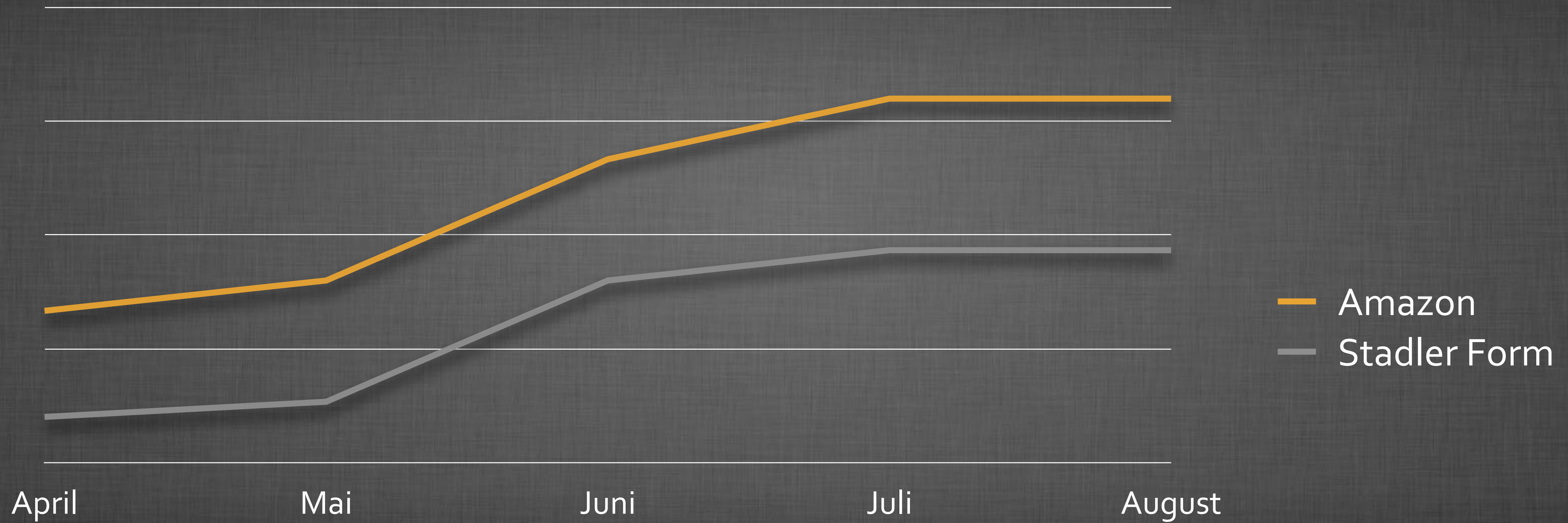

Stadler Form®

4. Wichtige Marktdaten

Nachfrage auf Amazon bedeutet
 Nachfrage bei KundInnen
 Saisonalitäten!
 Advertising-Entscheidungen
 Content-Entscheidungen
 Einblicke in Märkte

Berichtszeitraum: Wöchentlich | Woche auswählen: Woche 33 | 2023-08-13 - 2023 | Anwenden

Filter ausblenden

Am häufigsten angeklickte Produkte: Bis zu 100 ASINs suchen

Am häufigsten angeklickte Marke: Markennamen suchen

Am häufigsten angeklickte Kategorie:

Suchbegriff	Suchfrequenz-Rang	Am häufigsten angeklickte Marken
the summer i turned pretty	1	-, Simon & Schuster, Dtv
der sommer als ich schön wurde	2	-, Dtv, AUDIBLE
harry potter	3	-, HARRY POTTER, LEGO
red white and royal blue film	4	-, MACMILLAN, Droemer Knauer*
barbie	5	-, Barbie, ebuddy
meg	6	-, Universal Pictures, HEYNE
batman	7	-, Universal Pictures, WARNER BROS
john wick 4	8	-, LEONINE, HWC Trading
culpa mia	9	-, B de Bolsillo, Montana
fast and furious	10	-, Universal Pictures, UNIVERSAL
bibi und tina	11	-, CRAZE, PAPIERDRACHEN
meg 2	12	-, WARNER BROS, Universal Pictures
terrifier	13	-, ALIVE, AKROK
iphone 14	14	Apple, FLLAO, torras
ps5	15	Playstation, Sony, Electronic Arts
luftentfeuchter	16	LADAMI, Kletten, CONOPU
spannbettlaken	17	Amazon Basics, Mixibaby, Utopia Bedding
shameless	18	-, WARNER BROS, PARAMOUNT PICTURES (UNIVERSAL PICTURES)
iphone 14 pro	19	Apple, -, torras
handyhalterung auto	20	cono, Blukar, Belkell
alexa	21	Amazon, Finest Folie, Imou
terrifier 2	22	-, ALIVE, Signature Entertainment
fliegengitter fenster	23	tesa, Apalus, empasa

Berichtszeitraum: Wöchentlich | Woche auswählen: Woche 34 | 2023-08-20 - 2023 | Anwenden

Filter ausblenden

Am häufigsten angeklickte Produkte: Bis zu 100 ASINs suchen

Am häufigsten angeklickte Marke: Markennamen suchen

Am häufigsten angeklickte Kategorie:

Suchbegriff	Suchfrequenz-Rang	Am häufigsten angeklickte Marken
the summer i turned pretty	1	-, Simon & Schuster, Dtv
john wick 4	2	-, LEONINE, HWC Trading
batman	3	-, WARNER BROS, Universal Pictures
harry potter	4	-, HARRY POTTER, Carlsen
klimaanlage	5	KESSER, COMFF, OMISCON
der sommer als ich schön wurde	5	-, Dtv, AUDIBLE
ventilator	7	TROTEC, Brandson, Levoit
fliegengitter fenster	8	tesa, Apalus, EASYmaxx
barbie	9	-, Barbie, cbuddy
ps5	10	Playstation, Sony, Electronic Arts
culpa mia	11	-, B de Bolsillo, Montana
iphone 14	12	Apple, JETech, FLLAO
iphone 14 pro	13	Apple, torras, -
meg	13	-, Universal Pictures, HEYNE
bibi und tina	15	-, CRAZE, Schwager & Steinlein
fast and furious	16	-, Universal Pictures, UNIVERSAL
shameless	17	-, WARNER BROS, WB WARNER HOME VIDEO
meg 2	18	-, WARNER BROS, Universal Pictures



5. Einfach skalierbar



Hervorragende Logistik
Grosse Akzeptanz
Convenience für UserInnen
In vielen Ländern vertreten
Ähnliche/gleiche Prozesse und Tools

Stadler Form®

Markenaufbau bei Amazon

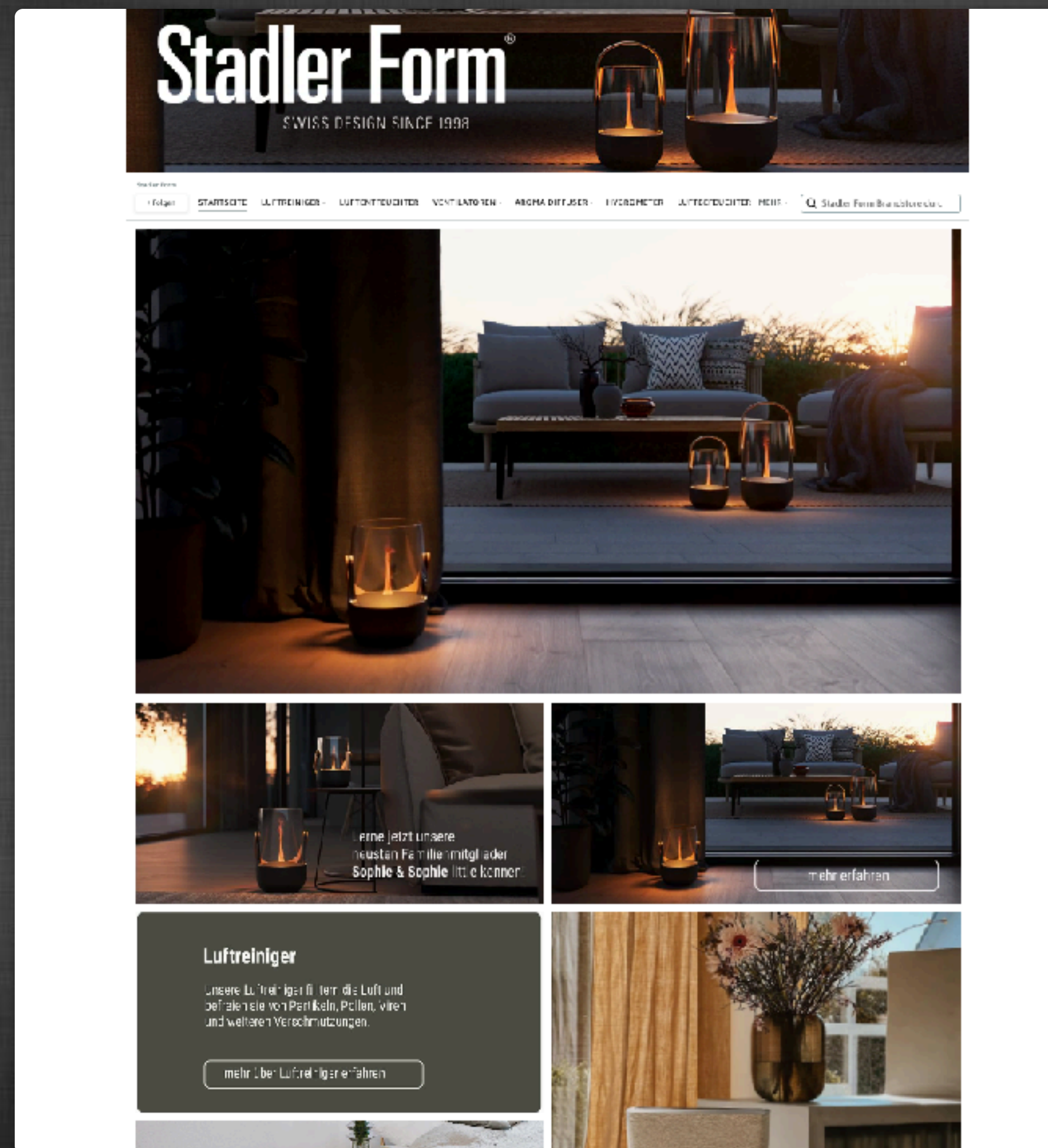

Brand Building —> höchstens zusätzlich (nice to have)
Amazon ist eine Conversion-Plattform!!!

Für Emotionen, Inspiration und Markenaufbau eignen sich
andere viel Kanäle besser!

Stadler Form®

... noch was

Rabattcode: ONE2023

15% Rabatt, gültig auf dem CH-Shop von www.stadlerform.com bis 30.09.2023



Samuel Wyss
samuel.wyss@stadlerform.com

Stadler Form®

Stadler Form®